

GWF MessSysteme AG

Obergrundstrasse 119
 CH-6002 Luzern Schweiz
 Telefon ++41/41-319 50 50
 Telefax ++41/41-310 60 87
 E-Mail gwf@gwf.ch

PW60 Anschlusschema
SE 09 28_V1.0_D

gezeichnet: 02.09.1999 mb
 geändert: 26.08.2009 asi

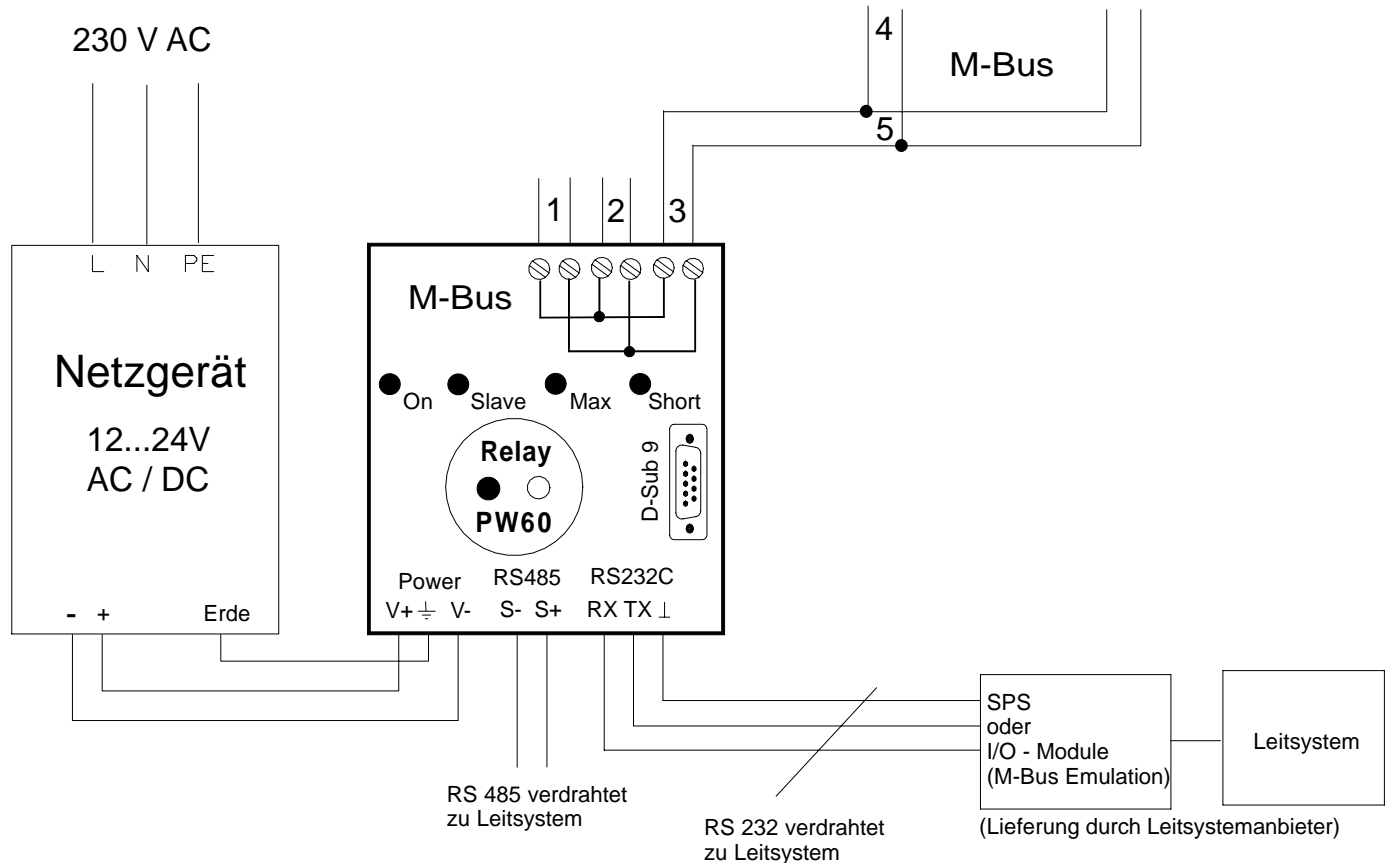

Bus-Ausdehnung nach EN1434-3:
 Kabellänge total 1000 m

- 1 Steigleitungen M-Bus (polaritätsunabhängig)
 Kabelempfehlung: TT 2*1,5 mm²
- 2 Steigleitungen M-Bus (polaritätsunabhängig)
 Kabelempfehlung: TT 2*1,5 mm²
- 3 Steigleitungen M-Bus (polaritätsunabhängig)
 Kabelempfehlung: TT 2*1,5 mm²
- 4 Stichleitungen Kabelempfehlung:
 bis 50 m: U-72, 1*4*0,8 mm, nicht
 abgeschirmt
- 5 Abzweigdose